

Guía de instalación

Reposición de los rieles de la malla y adaptador del batiente para puertas Andersen® LuminAire™ con malla retráctil contra insectos

Para ayuda en la instalación visita www.AndersenLuminAire.com/install



¡No devuelvas el producto a la tienda!

Llama al Centro de Soluciones de Contrapuertas por el 844-813-6664

con cualquier pregunta sobre la instalación, pérdida de la pieza de repuesto u otra cosa relacionada con la compra de la malla retráctil contra insectos. Las piezas de repuesto también pueden encontrarse en: parts.andersenstormdoors.com

Lee esta guía completa antes de comenzar la instalación. Si no tienes habilidades suficientes para cumplir con los requerimientos de esta instalación, comunícate con un contratista experimentado.

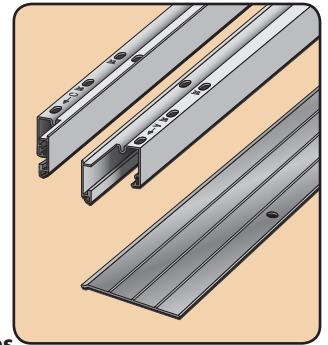

DESCRIPCIÓN GENERAL DE LAS PIEZAS

Tu pieza de repuesto debe contener las siguientes partes.

- 1 riel de la malla marcado A y B
- 2 riel de la malla marcado C and D
- 3 adaptador del batiente

4 No se muestra

El paquete de tornillos contiene:

- Tornillos #8 de 1 pulgada (6)
- Tornillos autorroscantes #8 de ½ pulgada (3)
- Broca de ⅛ pulgada
- Broca Phillips #2

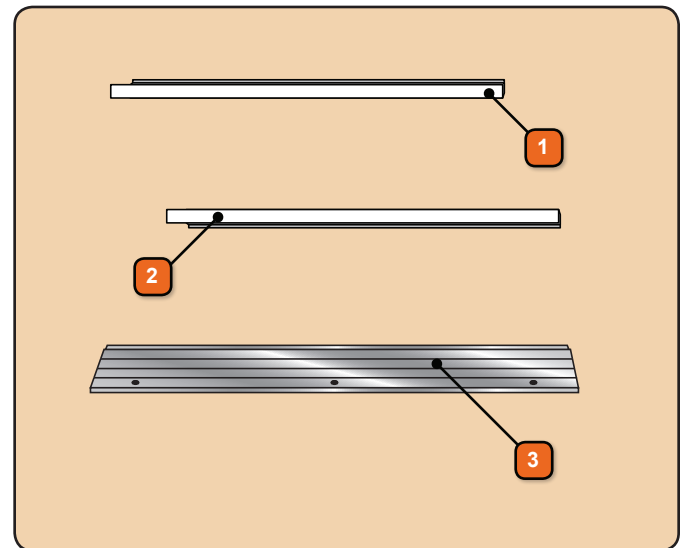

NOTA

Para evitar daños al producto, asegure que todas las partes y piezas de la malla retráctil contra insectos se coloquen sobre una superficie suave no abrasiva, como alfombra, cubierta protectora sobre el césped o cartón.

PRIMERO LA SEGURIDAD: Lee y sigue todas las precauciones y advertencias de esta guía.

⚠️ ADVERTENCIA

Sigue las instrucciones del fabricante al usar herramientas de mano y de motor. Usa siempre gafas de seguridad. No usarlas puede resultar en lesión personal o daños al producto u otros bienes.

⚠️ ADVERTENCIA

Las ventanas y las puertas pueden ser pesadas. Usa técnicas seguras de levantamiento de pesos y un número razonable de personas con fuerza suficiente para levantar, cargar e instalar los productos de ventanas y puertas. Las puertas y ventanas más pesadas requerirán asistencia mecánica. No usarlas puede resultar en lesión personal o daños al producto u otros bienes.

⚠️ PRECAUCIÓN

Los componentes metálicos de la malla retráctil contra insectos pudieran calentarse al exponerse a la luz solar.

⚠️ ADVERTENCIA

Los sujetadores y componentes metálicos pueden corroerse al exponerse a maderas tratadas con productos ignífugos o conservantes. Usa los sujetadores y componentes aprobados para fijar ventanas o puertas. No usarlos puede causar una falla que resulte en lesión personal o daños al producto u otros bienes.

IMPORTANTE

La malla retráctil contra insectos está diseñada para control razonable de ellos y no para retener objetos, personas o mascotas en el interior. La malla retráctil contra insectos no impedirá la caída de una persona a través de la puerta.

Los sujetadores tienen que fijarse a un elemento estructural del enmarcado con empotrado mínimo de 1". No usarlas puede resultar en lesión personal o daños al producto u otros bienes.

NO quitar los tornillos que fijan los clips de instalación o las placas de refuerzo a los marcos de las puertas y ventanas. Hacerlo puede resultar en lesión personal o daños al producto u otros bienes.

HERRAMIENTAS RECOMENDADAS



Taladro



Broca Phillips #2 (incluida)

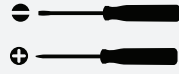

Destornilladores



Gafas de seguridad



Sellador



Guantes de trabajo



Este es un símbolo de alerta de seguridad para indicar riesgos potenciales de lesión. Obedece todos los mensajes de seguridad a continuación de este símbolo para evitar posibles lesiones o muerte.

Letrero de señal y consecuencia

PUEDA resultar en: **⚠️ ADVERTENCIA** Lesión grave / Muerte

PUEDA resultar en: **⚠️ PRECAUCIÓN** Lesión leve

PUEDA resultar en: **NOTA** Daños al producto u otros bienes

IMPORTANTE Información del Producto y Procedimiento

1 DESMONTAJE

Herramientas recomendadas:



Broca Phillips #2 (incluida)



Destornillador

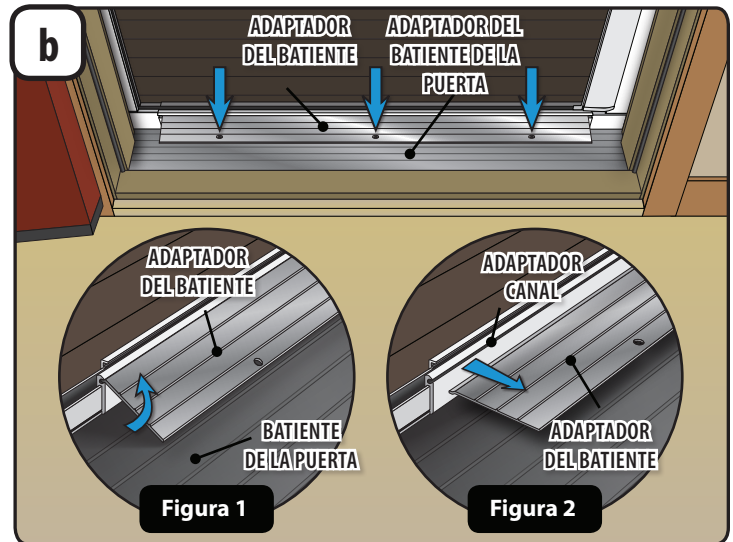

a Desde el exterior del conjunto de la malla, tener en cuenta la orientación de los ensamblajes. Esta es la orientación en que debe quedar el conjunto de la malla al ser reinstalada.

b1 Desde el interior del conjunto de la malla, quitar los tres tornillos del adaptador del batiente.

b2 Girar el adaptador del batiente hacia arriba y sacarlo de su canal (Ver Figuras 1 y 2).

b3 Comparar el actual adaptador del batiente con su repuesto y confirmar que tienen el mismo largo. Si ha sido recortado, hay que consultar el Apéndice A en la página 7. Desechar apropiadamente el actual adaptador del batiente.

1 DESMONTAJE - Continuación

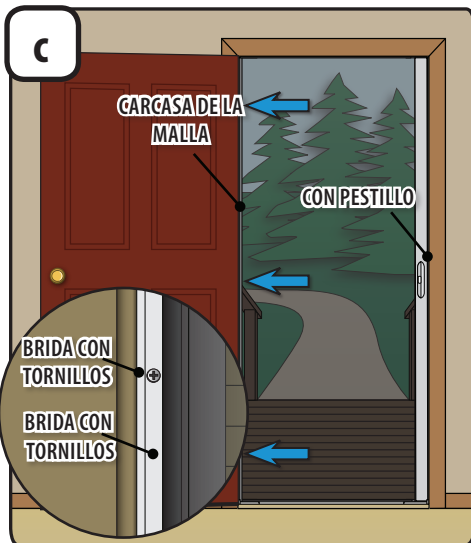

c Desde el interior del conjunto de la malla, con esta extendida y en posición de pasado el pestillo, retirar los tres tornillos de la **brida de tornillo** sobre el lado **carcasa de la malla**.

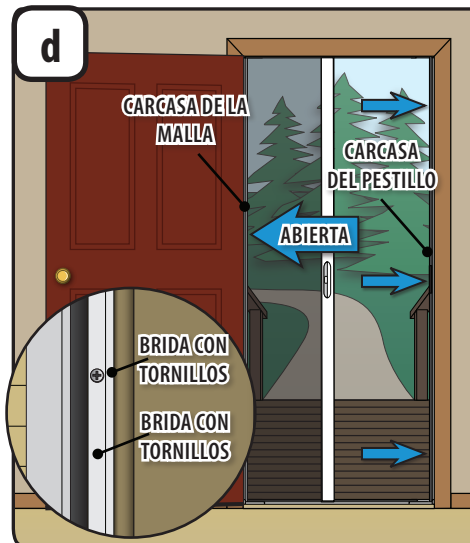

d Quitar el pestillo y abrir la malla contra insectos. Retirar los tres tornillos de la **brida de tornillo** en el lado de la **carcasa del pestillo**, soportando el conjunto de la malla según sea necesario.

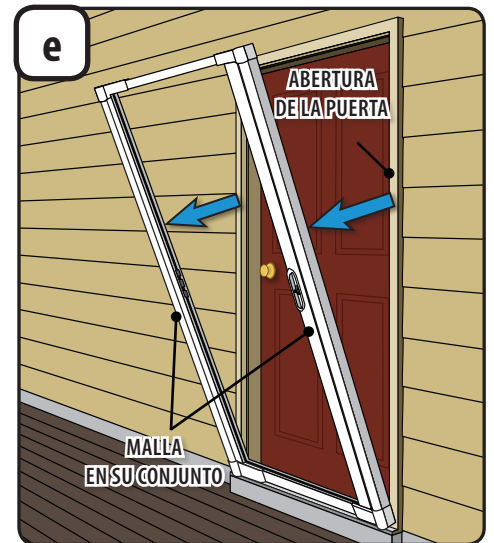

e Inclinar y levantar cuidadosamente el **conjunto de la malla** fuera de la **abertura de la puerta** y colocarlo horizontalmente, con el lado interior mirando hacia arriba, sobre una superficie no abrasiva.

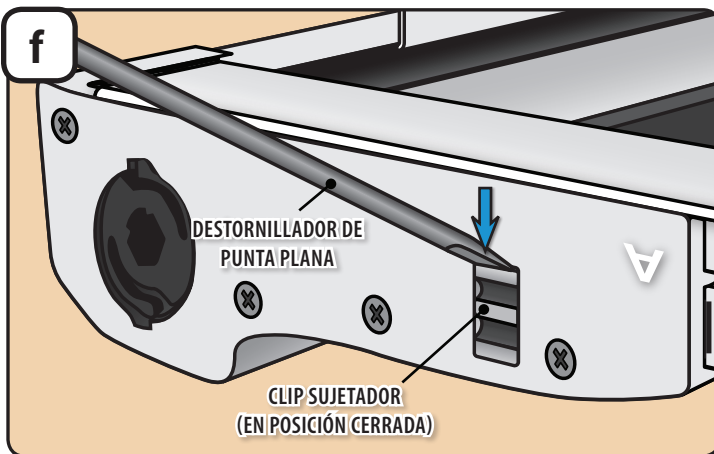

f1 En la tapa de extremo A aplicar presión hacia abajo, con un **destornillador de punta plana**, sobre el **clip sujetador** y girar hacia la posición abierta.

f2 Repetir el paso para la tapa de extremo C.

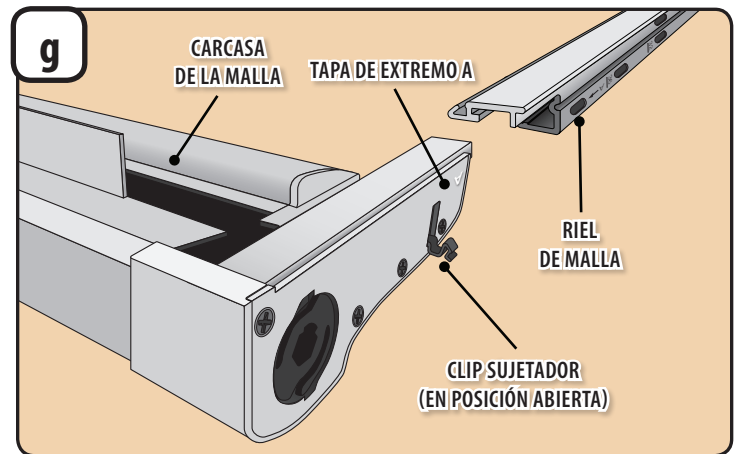

g1 Con los dos **clips sujetadores** en la posición abierta, deslizar cuidadosamente los **rieles de la malla** fuera de las cuatro **tapas de extremo**. (A, B, C y D).

g2 Comparar los actuales **rieles de la malla** con sus **repuestos** y confirmar que tienen el mismo largo. Si han sido recortados, hay que consultar el Apéndice A en la página 7. Desechar apropiadamente los actuales **rieles de la malla**.

2

REENSAMBLAJE DE LA MALLA, RIELES Y CARCASAS

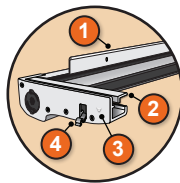

Carcasa de la malla

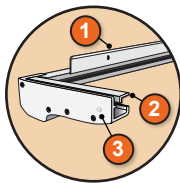

Carcasa del pestillo

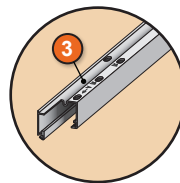

Riel de malla (A/B)

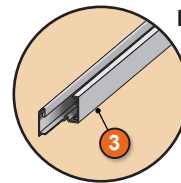

Riel de malla (C/D)

REFERENCIAS PRINCIPALES

- 1 Bridas con tornillos
- 2 Lengüetas receptoras
- 3 Etiquetas de letras
- 4 Clips sujetadores

a

DURANTE LOS PASOS DE ENSAMBLAJE, TODOS LOS ARTÍCULOS DEBEN DESCANSAR HORIZONTALMENTE SOBRE EL SUELO

LENGÜETA RECEPTORA (ENCAJA DENTRO DEL RIEL DE MALLA)

CANAL (PARA EL RIEL DE MALLA)

TAPA DE EXTREMO A

RIEL DE MALLA (A)

CLIP SUJETADOR EN POSICIÓN ABIERTA

ETIQUETA INTERIOR

ETIQUETA INTERIOR

CANAL (PARA EL RIEL DE MALLA)

LENGÜETA RECEPTORA (ENCAJA DENTRO DEL RIEL DE MALLA)

RIEL DE MALLA (A)

LA LENGÜETA RECEPTORA NO DEBE QUEDAR FUERA DEL RIEL DE MALLA

CORRECTO

INCORRECTO

NOTA

Las lengüetas receptoras de las tapas de extremo tienen que deslizarse dentro del riel de la malla. Pueden producirse daños en el producto si se fuerza la lengüeta receptora fuera del riel de la malla.

Visita AndersenLuminAire.com/install para ver un video de este paso.



- a1** Con el lado etiquetado como **Interior** mirando hacia arriba. Dejando la malla en la posición retraída, coloca los componentes de manera que las letras marcadas en los **rieles de la malla** y en las **tapas de extremos** queden alineados (A con A, B con B, C con C y D con D).
- a2** Confirmar que los **clips sujetadores** en las tapas de extremos A y C están en la posición abierta. Comenzando por la esquina A, deslizar la **lengüeta receptora** sobre la **tapa de extremo A** dentro del **riel de la malla**. Asegurar que la **lengüeta receptora** se ajusta dentro del **riel de la malla**, y que el **riel de la malla** se desliza dentro del **canal**. (Ver "correcto" más arriba). Repetir el paso para la esquina C y enseguida continuar con las esquinas B y D. No tienen clips sujetadores y esto permite que el conjunto de la puerta se ajuste al ancho de la abertura correspondiente. (Visita AndersenLuminAire.com/Install para ver un video de este paso)
- a3** Usar la "Configuración 36" para aberturas de 34 - 36 3/8" de ancho o la "Configuración 32" para aberturas menores de 34" de ancho en el paso b.

b

CONFIGURACIÓN de 36

(para aberturas de 34" a 36 3/8" de ancho)

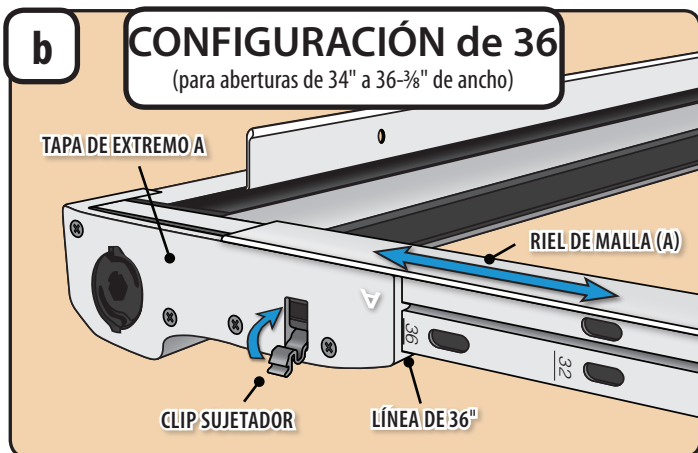

- b1** Si la abertura mide entre 34" y 36 3/8", ajustar el **riel de la malla A** hasta que la **línea de 36"** quede alineada con el borde de la **tapa de extremo A**.
- b2** Girar el **clip sujetador** hacia arriba hasta que encaje a presión en la posición cerrada.
- b3** Repetir los pasos para el lado C.

CONFIGURACIÓN de 32

(usar para anchos de abertura menor de 34" = 86.4 cm)

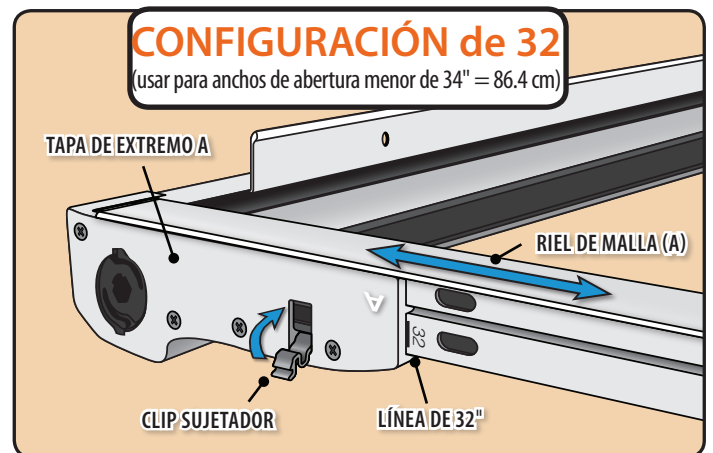

- b1** Si la abertura mide menos de 34", ajustar el **riel de la malla A** hasta que la **línea de 32"** quede alineada con el borde de la **tapa de extremo A**.
- b2** Girar el **clip sujetador** hacia arriba hasta que encaje a presión en la posición cerrada.
- b3** Repetir los pasos para el lado C.

3

COLOCACIÓN Y ASEGURAMIENTO DEL CONJUNTO EN LA ABERTURA

Herramientas recomendadas:



Broca Phillips #2
(incluida)



PAQUETE DE TORNILLOS

Tornillos #8-1"
(Cantidad: 6)

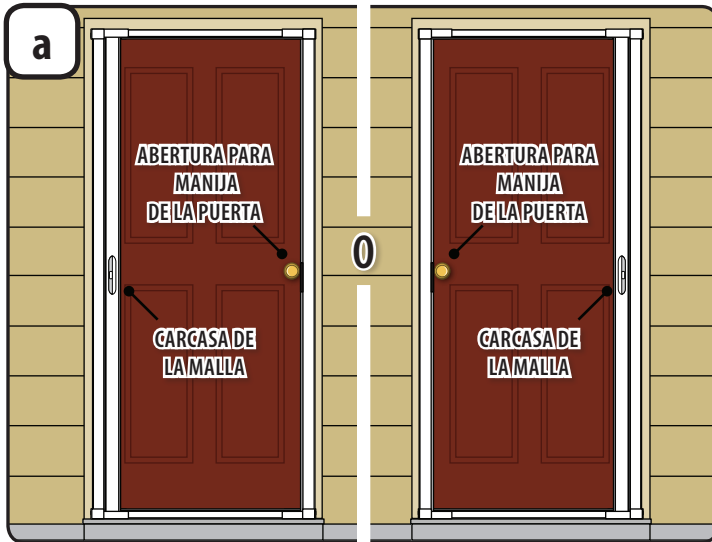

a Con el interior del conjunto de la malla mirando hacia la abertura de la puerta, girar el conjunto de manera que la carcasa de la malla quede en el lado opuesto de la manija de la abertura de la puerta.

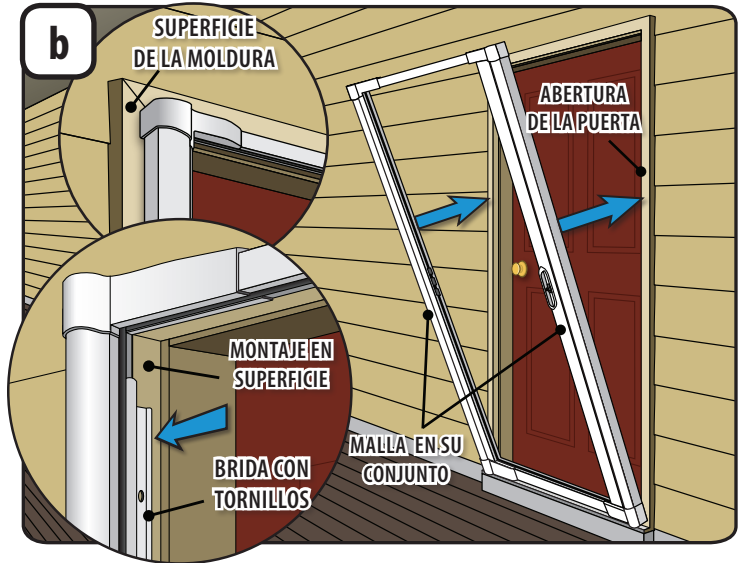

b1 El conjunto de la malla pudiera ser más estrecho que la abertura hasta que se expanda por completo en los siguientes pasos.

b2 Comenzar colocando el conjunto de la malla en el exterior de la superficie de la moldura, con la brida con tornillos extendida dentro de la abertura de la puerta. Coloca la parte inferior del conjunto de la malla sobre el batiente o bloque de soporte.

b3 Deslizar conjunto de la malla en la abertura de la puerta hasta que el lado de la carcasa del pestillo con la brida con tornillos se ajuste a la superficie de montaje.

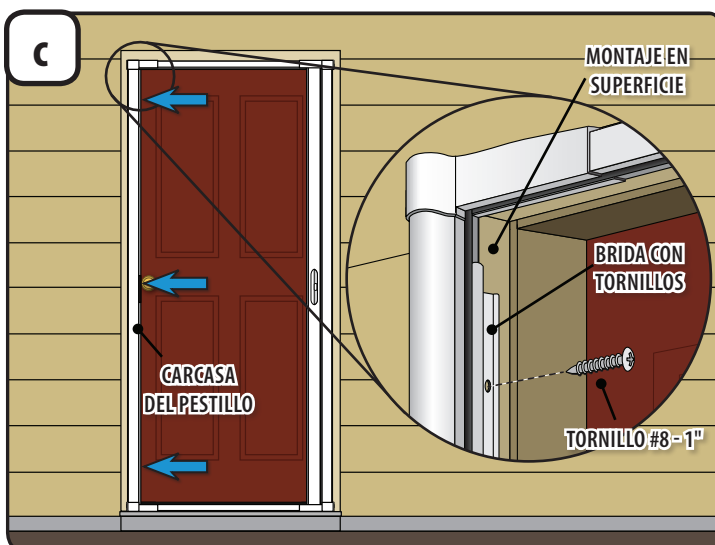

- c1** Verificar que el lado de la carcasa del pestillo con brida con tornillos quede ajustado a la superficie de montaje.
- c2** Alinear los tres orificios en el lado de la carcasa del pestillo que tiene la brida con tornillos con los tres orificios correspondientes en la superficie de montaje.
- c3** Con tres tornillos #8 - 1", fijar el lado de la carcasa del pestillo del conjunto de la malla a la superficie de montaje. *(Ten cuidado de no apretar demasiado)*

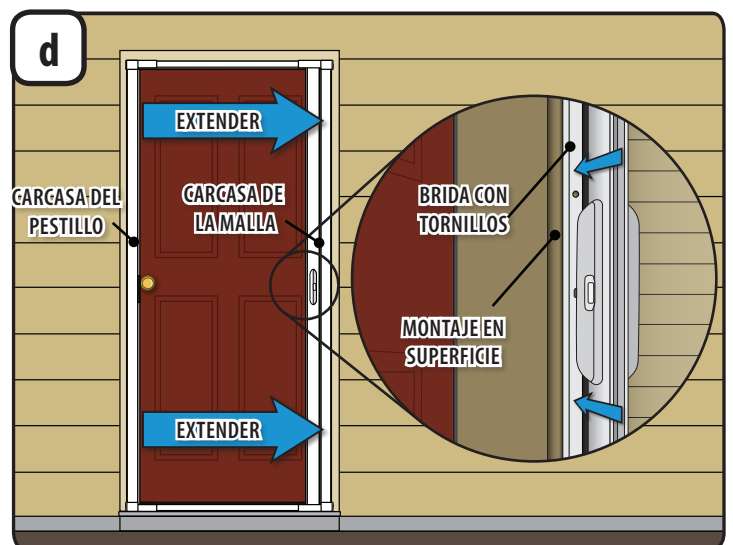

d Expandir el conjunto de la malla deslizando el lado de la carcasa de la malla hasta que la brida con tornillos quede ajustada a la superficie de montaje.

3 COLOCACIÓN Y ASEGURAMIENTO DEL CONJUNTO - Continuación

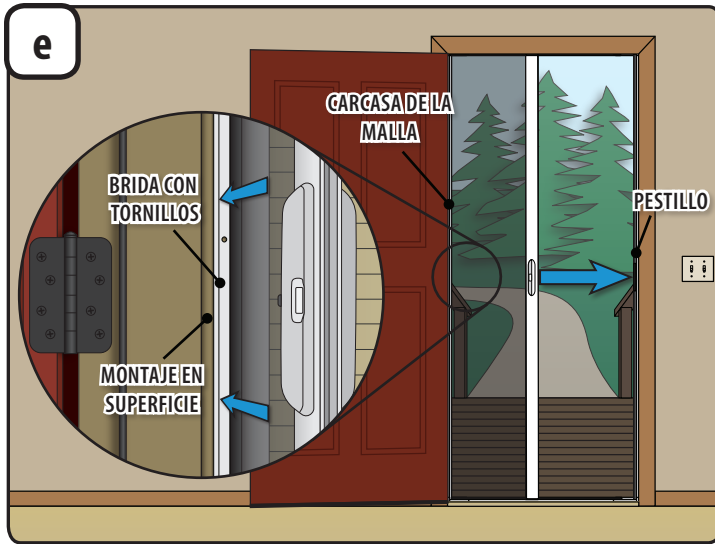

e Desde el interior del conjunto de la malla, sostener el lado de la carcasa de la malla con brida con tornillos contra la superficie de montaje y extender la malla contra insectos por todo el conjunto y el pestillo.

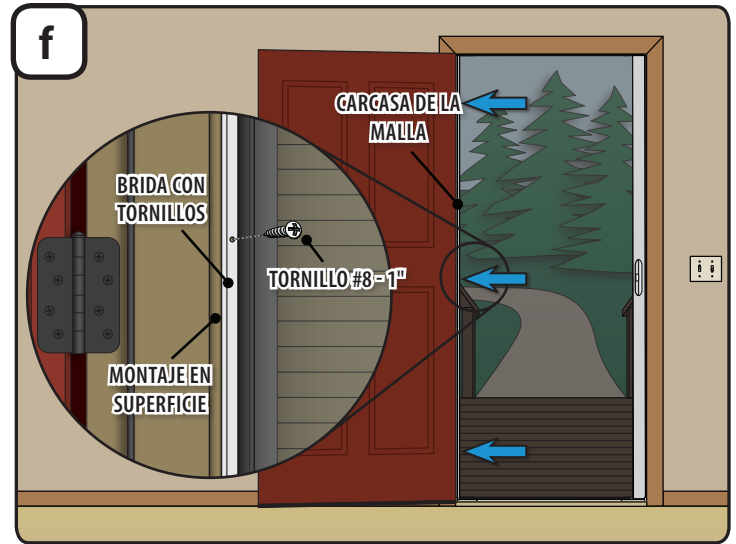

f1 Por el lado de la carcasa de la malla que tiene brida con tornillos, ajustar a la superficie de montaje y alinear los tres orificios en el lado de la carcasa de la malla que tiene brida con tornillos con los tres orificios correspondientes en la superficie de montaje.

f2 Con los tres restantes tornillos #8 - 1", fijar la carcasa de la malla a la superficie de montaje. (Ten cuidado de no apretar demasiado)

4

COLOCACIÓN Y ASEGURAMIENTO DEL ADAPTADOR DEL BATIENTE



Adaptador del batiente

Herramientas recomendadas:





Broca Phillips #2 (incluida)

PAQUETE DE TORNILLOS

Tornillo #8 - 1/2"

(Cantidad: 3)



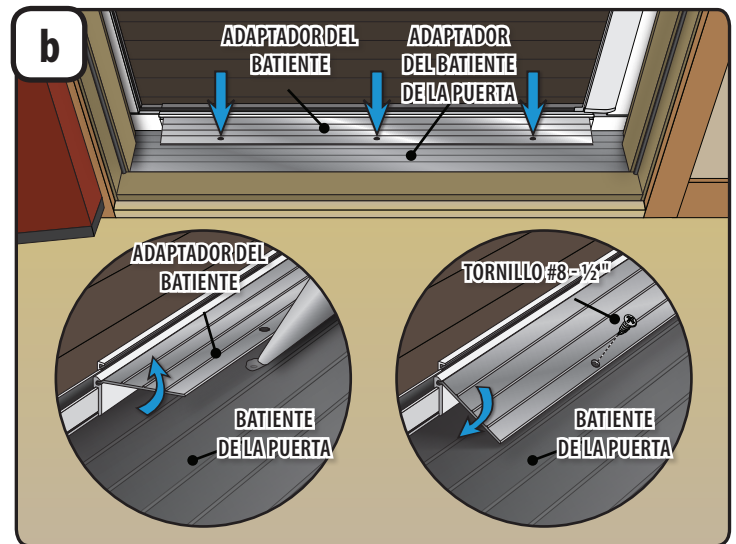
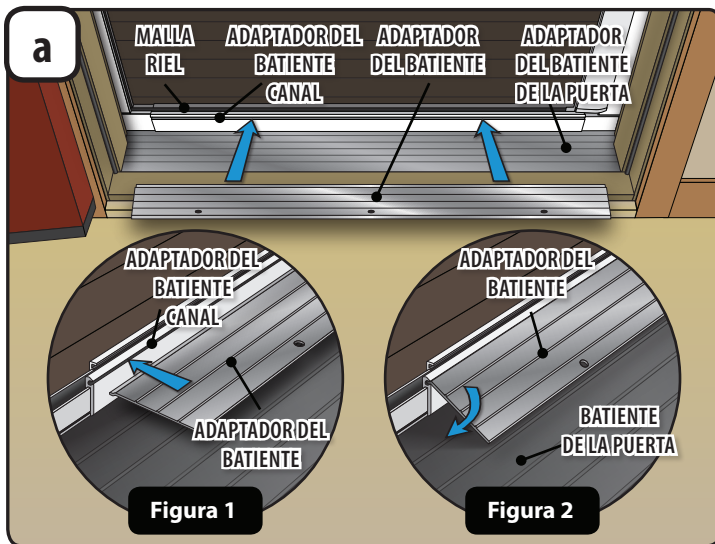

- a1** Limpiar a fondo el batiente de la puerta.
- a2** Desde el interior del conjunto de la malla, colocar el adaptador del batiente con el lado texturizado hacia arriba y los orificios de tornillo mirando hacia el interior del hogar.
- a3** Insertar el borde del adaptador del batiente dentro de su canal, ubicado en el riel de la malla (Ver Figura 1).
- a4** Girar el Marco adaptador del batiente hacia abajo hasta el batiente de la puerta para asegurar que los tres orificios en el adaptador del batiente queden alineados con los tres orificios correspondientes en el batiente de la puerta. (Ver Figura 2).

- b1** Alzar el adaptador del batiente y aplicar sellador en los orificios hasta que se derrame por la superficie del batiente de la puerta.
- b2** Girar el adaptador del batiente hacia abajo hasta el batiente de la puerta y fijar con tres tornillos #8 - 1/2" autorroscantes. Limpiar el exceso de sellador.

APÉNDICE - PASOS PARA ABERTURA ESTRECHA (si se requieren)

A

APÉNDICE A
Modificación de
abertura estrecha
para anchos
menores de $31 \frac{7}{8}$ ".

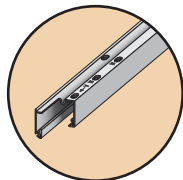

Riel de malla
(A/B)

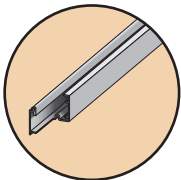

Riel de malla (C/D)

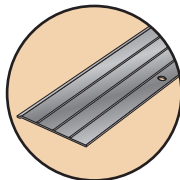

Adaptador
del batiente

Herramientas recomendadas:

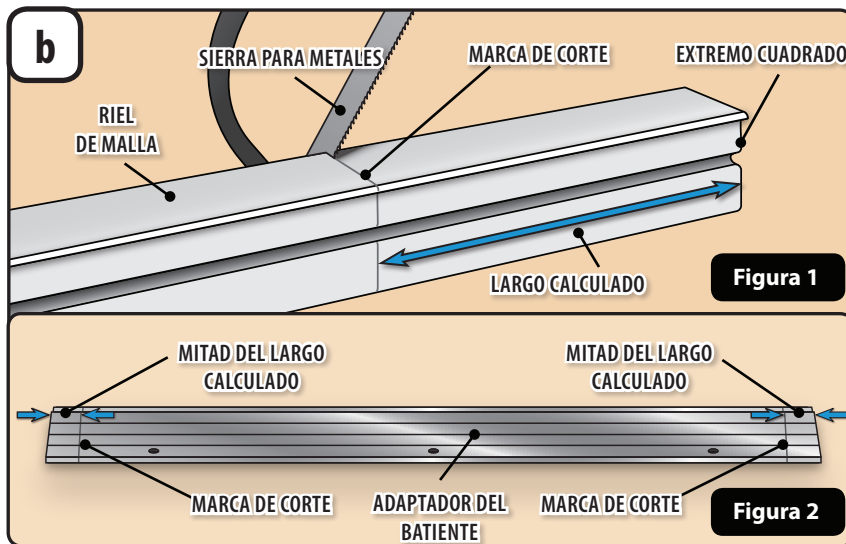
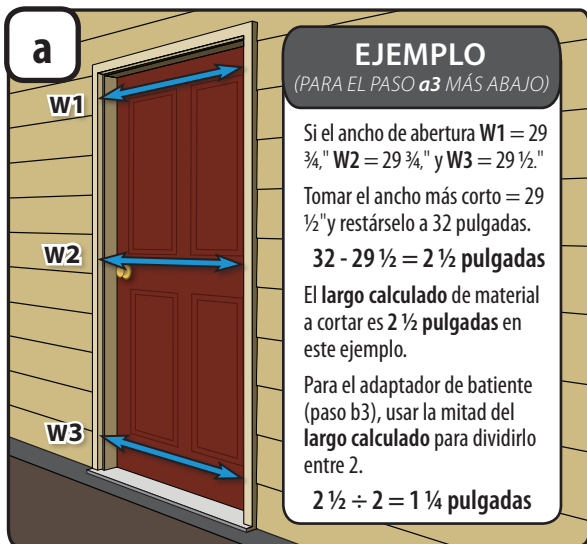

- a1** Para modificar el conjunto de la malla y trabajar en abertura estrecha, los rieles de la malla y el adaptador de batiente deben recortarse.
- a2** Medir el ancho de la abertura de la puerta en las partes superior (W1), media (W2) e inferior (W3) del interior de la moldura exterior.
- a3** Calcular el **largo** del material a cortar tomando el menor ancho de los indicados más arriba y restárselo a 32 pulgadas (ver **Ejemplo más arriba**).

- b1** Medir y marcar en el **extremo cuadrado** del riel de la malla (lado B) el **largo calculado**.
- b2** Con una **sierra para metales** dar un corte limpio y recto a través del riel de la malla en la **marca de corte**. Con una lima de metal, limar todos los bordes filosos. Repetir los pasos para el otro riel de la malla (lado D) (Ver **Figura 1**).
- b3** Mide y marca, en cada extremo del **adaptador del batiente**, la **mitad del largo calculado** de manera que se recorte lo mismo en ambos lados (Ver **Figura 2**).
- b4** Con la **sierra para metales** dar un corte limpio y recto a través del **adaptador del batiente** en ambos extremos en las **marcas de corte**. Con una lima de metal limar los bordes filosos. Regresar a Desmontaje en la **Página 2**.

LUMINAIRE™
PUERTA CON MALLA RETRÁCTIL

WINDOWS • DOORS
Andersen 

1-844-813-6664

Guide d'installation

Rails de moustiquaire et adaptateur de seuil de recharge pour la moustiquaire rétractable Luminaire™ d'Andersen®

Pour obtenir de l'aide relative à l'installation, veuillez consulter le site

Web www.AndersenLuminAire.com/install



Veuillez ne pas retourner le produit au magasin!

VEUILLEZ appeler le Centre des solutions pour les contre-portes au 1 844 813-6664,

pour toute question relative à l'installation, au remplacement de pièces perdues ou tout autre problème relatif à l'achat de votre porte moustiquaire rétractable. Vous pouvez également trouver des pièces de rechange sur le site Web : parts.andersenstormdoors.com

Lisez ce guide complètement avant de commencer l'installation. Si vous ne vous sentez pas capable d'installer ce produit, veuillez faire appel à un entrepreneur expérimenté.

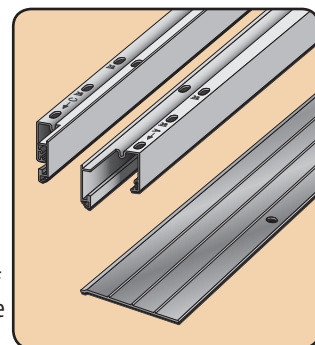

LISTE DES PIÈCES

Votre pièce de rechange devrait contenir les pièces suivantes.

- 1 Rail de moustiquaire marqué A et B
- 2 Rail de moustiquaire marqué C et D
- 3 Adaptateur de seuil

4 **Non illustré**

Paquet de vis contenant :

- 6 vis n° 8 de 2,54 cm (1 po)
- 3 vis autotaraudeuses n° 8 de 1,27 cm (½ po)
- Mèche de perceuse de ⅜ po
- Embout cruciforme n° 2

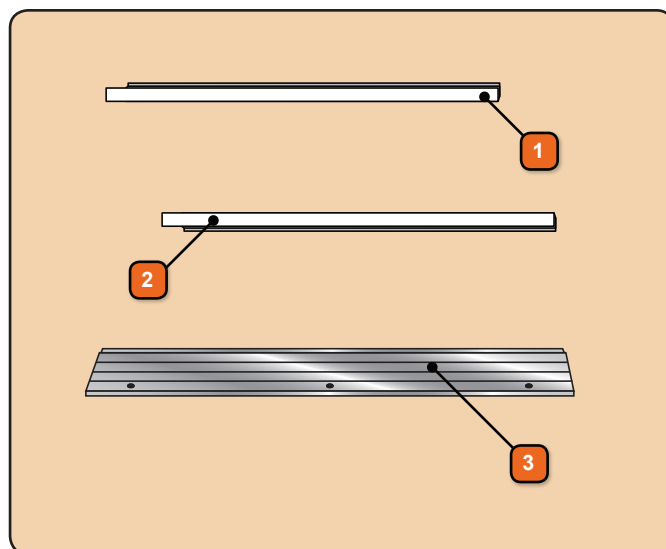

AVIS

Afin d'éviter d'endommager le produit, veuillez à placer toutes les pièces de votre moustiquaire rétractable sur une surface molle et non abrasive telle qu'une moquette, une toile de protection étalée sur la pelouse ou un carton.

LA SÉCURITÉ AVANT TOUT : Veuillez lire et respecter tous les avertissements et toutes les mises en garde de ce guide.

⚠ AVERTISSEMENT

Suivez les instructions du fabricant pour les outils à main ou électriques. Portez toujours des lunettes de sécurité. Manquer de le faire peut entraîner des blessures, endommager le produit ou causer des dommages matériels.

⚠ AVERTISSEMENT

Les fenêtres et portes peuvent être lourdes. Utilisez des techniques de levage sécuritaire ainsi qu'un nombre suffisant de personnes assez fortes pour soulever, porter et installer les fenêtres et portes. Les fenêtres et portes plus lourdes peuvent nécessiter une assistance mécanique. Manquer de le faire peut entraîner des blessures, endommager le produit ou causer des dommages matériels.

⚠ ATTENTION

Les composants en métal de la moustiquaire rétractable peuvent devenir très chauds lorsqu'exposés au soleil.

⚠ AVERTISSEMENT

Les fixations et composants métalliques peuvent se corroder lorsqu'ils sont exposés à du bois traité ou du bois ignifugé. Utilisez des fixations et composants approuvés pour fixer solidement les fenêtres ou portes. Manquer de le faire peut entraîner une défaillance qui peut provoquer des blessures, endommager le produit ou causer des dommages matériels.

IMPORTANT

La moustiquaire rétractable est conçue pour un contrôle raisonnable des insectes et non pour retenir des objets, des personnes ou des animaux de compagnie à l'intérieur. La moustiquaire rétractable n'empêchera pas une personne de tomber à travers la porte.

La fixation doit être attachée à un élément de charpente structurel et enrobée sur au moins 2,54 cm (1 po) d'épaisseur. Manquer de le faire peut entraîner des blessures, endommager le produit ou causer des dommages matériels.

NE PAS retirer les vis qui ont fixé les attaches d'installation ou les goussets aux cadres de fenêtres ou portes. Manquer de le faire peut entraîner des blessures, endommager le produit ou causer des dommages matériels.

OUTILS RECOMMANDÉS

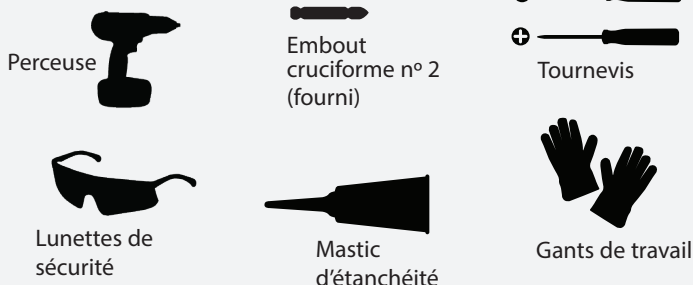

Voici le symbole d'alerte de sécurité utilisé pour vous avertir des risques de blessure potentiels. Veuillez respecter tous les messages de sécurité qui accompagnent ce symbole pour éviter les blessures possibles ou la mort.

Mot indicateur et conséquence

POURRAIT : causer	⚠ AVERTISSEMENT Blessure grave / mort	POURRAIT : causer	⚠ ATTENTION Blessure légère
POURRAIT : causer	AVIS Dommages au produit ou dommages matériels		IMPORTANT Renseignements sur la procédure et le produit

1 RETRAIT

Outils recommandés :

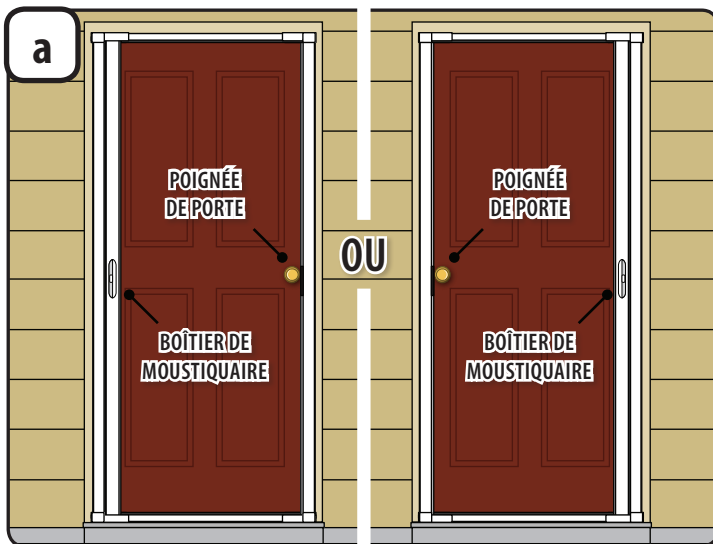
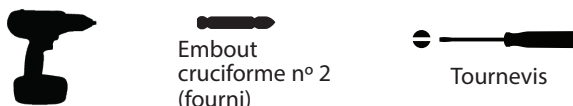

a Depuis l'extérieur de la moustiquaire, notez l'orientation de la moustiquaire. Ce devrait être l'orientation de la moustiquaire une fois réinstallée.

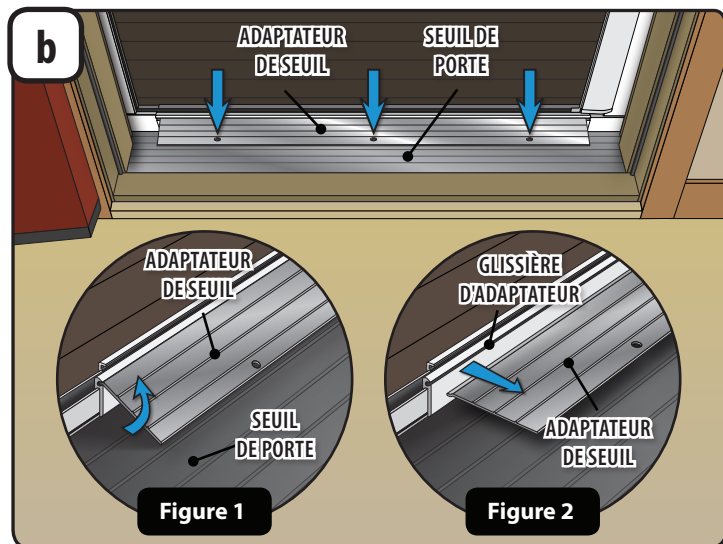

- b1** Depuis l'intérieur de la moustiquaire, retirez les trois vis de l'adaptateur de seuil.
- b2** Faites pivoter l'adaptateur de seuil vers le haut et retirez-le de la glissière d'adaptateur (voir les Figures 1 et 2).
- b3** Comparez votre adaptateur de seuil existant avec votre adaptateur de seuil de rechange et confirmer qu'ils sont de la même longueur. S'il a été raccourci, vous devez vous reporter à l'annexe A à la page 7. Disposez de l'adaptateur de seuil existant de manière appropriée.

1 RETRAIT - Suite

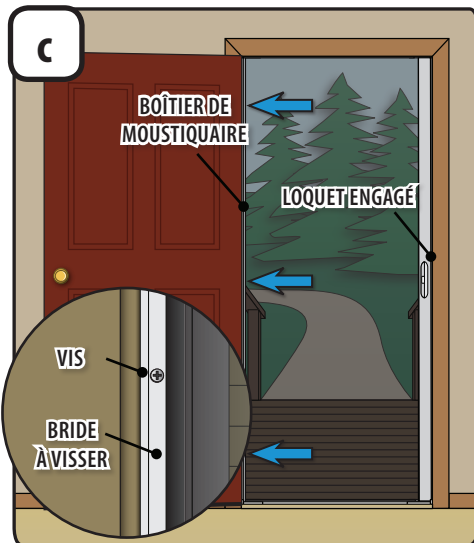

c Depuis l'intérieur de la moustiquaire et avec la moustiquaire déployée et en position loquet engagé, retirez les trois vis de la bride à visser du côté boîtier de moustiquaire.

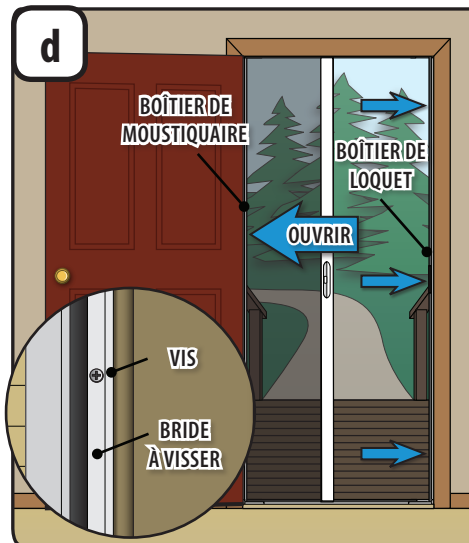

d Libérez le loquet et ouvrez la moustiquaire. Retirez les trois vis de la bride à visser du côté boîtier de loquet, en soutenant la moustiquaire au besoin.

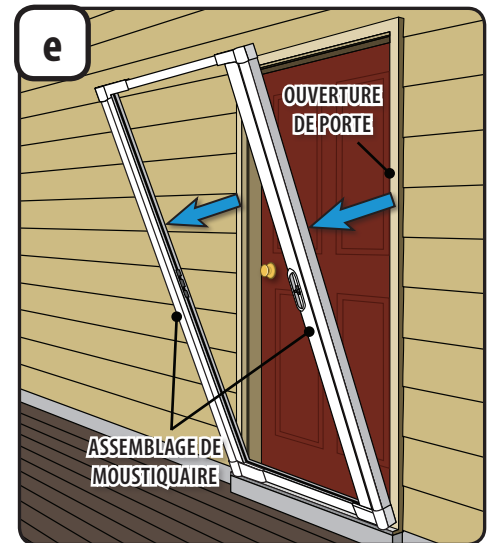

e Retournez et soulevez l'assemblage de moustiquaire avec soin pour le faire sortir de l'ouverture de porte et placez-le à plat, avec le côté intérieur orienté vers le haut, sur une surface non abrasive.

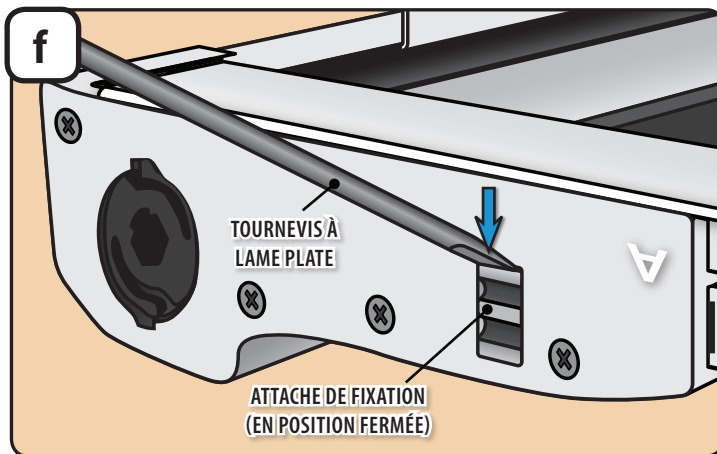

f1 Appliquez une pression vers le bas sur l'attache de fixation de l'embout A, avec un tournevis à lame plate et faites-la pivoter en position ouverte.

f2 Répétez cette étape pour l'embout C.

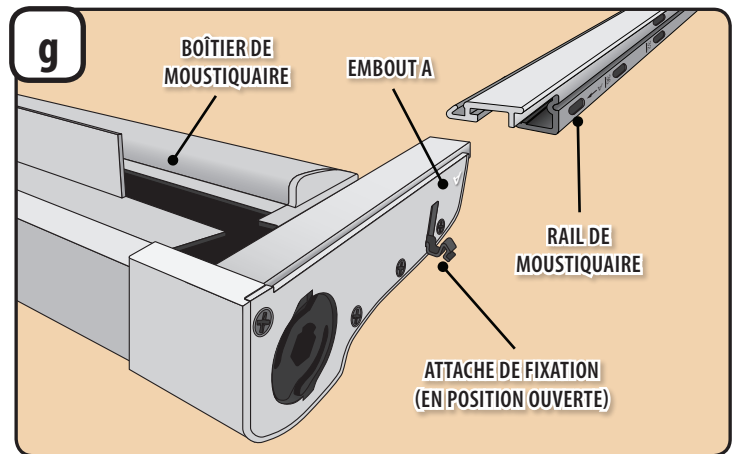

g1 Avec les deux attaches de fixation en position ouverte, faites glisser les rails de moustiquaire pour les faire sortir des quatre embouts (A, B, C et D).

g2 Comparez vos rails de moustiquaire existants avec vos rails de moustiquaire de rechange et confirmez qu'ils sont de la même longueur. S'ils ont été raccourcis, vous devez vous reporter à l'annexe A à la page 7. Disposez des rails de moustiquaire existants de manière appropriée.

2

RÉASSEMBLAGE DES RAILS ET BOÎTIERS DE LA MOUSTIQUAIRE

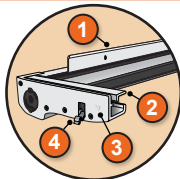

Boîtier de moustiquaire

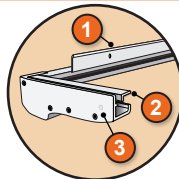

Boîtier de loquet

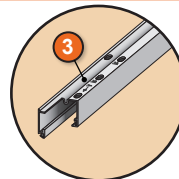

Rails de moustiquaire (A/B)

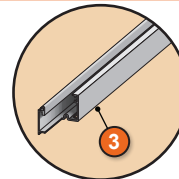

Rails de moustiquaire (C/D)

RÉFÉRENCES

- 1 Brides à visser
- 2 Languettes de réception
- 3 Étiquettes à lettre
- 4 Attaches de fixation

a

TOUS LES ARTICLES UTILISÉS PENDANT LES ÉTAPES D'ASSEMBLAGE

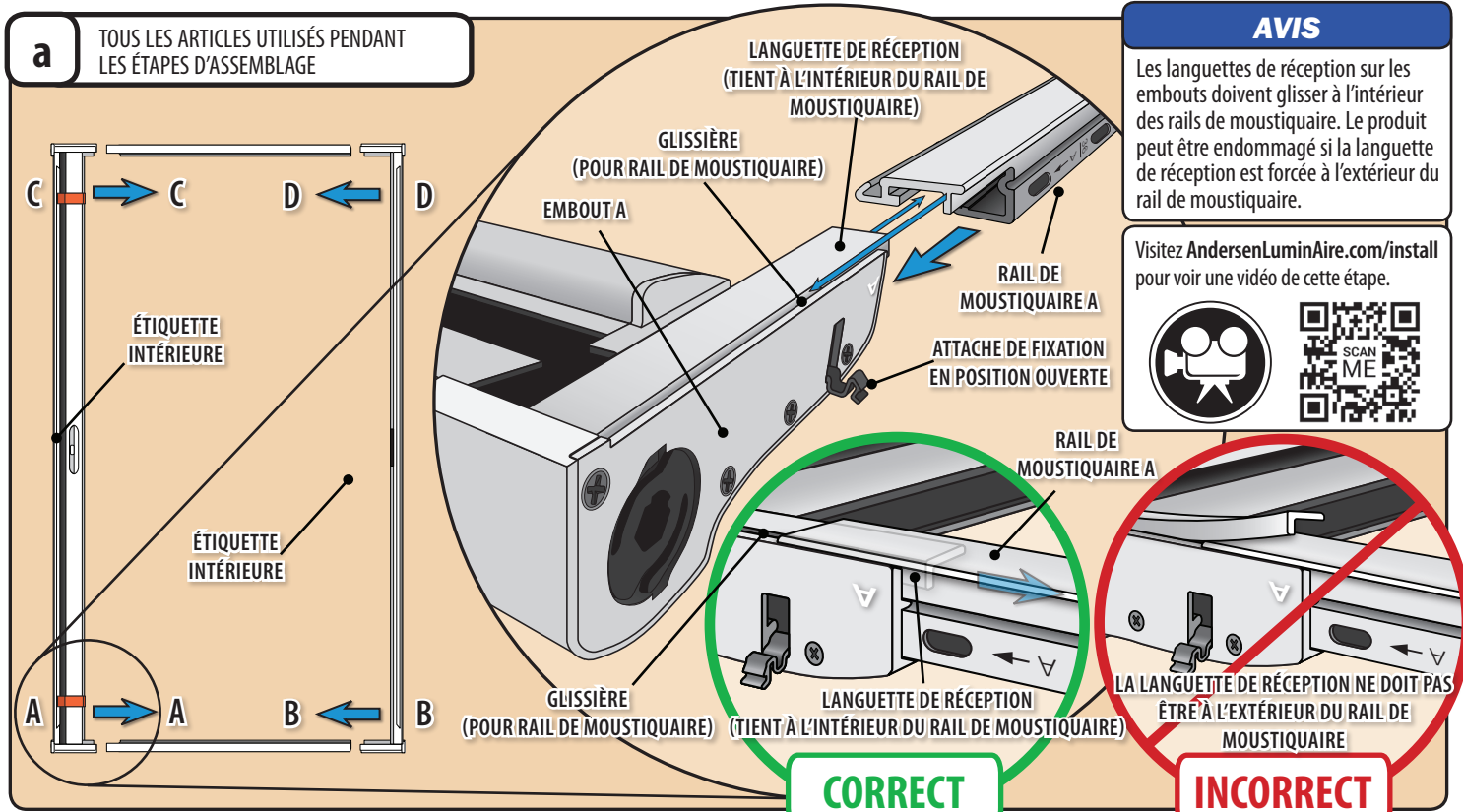

AVIS

Les languettes de réception sur les embouts doivent glisser à l'intérieur des rails de moustiquaire. Le produit peut être endommagé si la languette de réception est forcée à l'extérieur du rail de moustiquaire.

Visitez AndersenLuminAire.com/install pour voir une vidéo de cette étape.



- a1** Avec le côté portant la mention **Interior** (Intérieur) orienté vers le haut, tout en laissant la moustiquaire rétractée, disposez les composants de façon à aligner les lettres indiquées sur les **rails de moustiquaire** sur les lettres indiquées sur les **embouts** (A avec A, B avec B, C avec C et D avec D).
- a2** Vérifiez que les **attaches de fixation** des embouts A et C demeurent en position ouverte. En commençant par le coin A, glissez la **languette de réception** sur l'**embout A** à l'intérieur du rail de moustiquaire. Assurez-vous que la languette de réception tient dans le rail de moustiquaire et que le **rail de moustiquaire** s'engage dans la **glissière**. (voir « **correct** » ci-dessus). Répétez pour le coin C, puis passez aux coins B et D. Ils ne sont pas dotés d'attaches de fixation, ce qui vous permet d'ajuster votre porte à votre largeur d'ouverture de porte. (Visitez AndersenLuminAire.com/Install pour voir une vidéo de cette étape.)
- a3** Utilisez la « Configuration 36 » (91,44 cm) pour les ouvertures d'une largeur de 86,36 cm à 92,39 cm (34 po à 36-3/8 po) ou la « Configuration 32 » (81,28 cm) pour les ouvertures d'une largeur inférieure à 86,36 cm (34 po) à l'étape b.

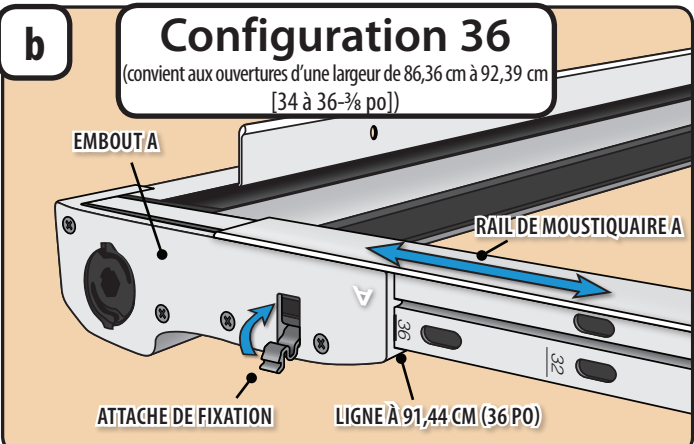

- b1** Si la largeur de l'ouverture se situe entre 86,36 cm et 92,39 cm (34 po et 36-3/8 po), ajustez le **rail de moustiquaire A** jusqu'à ce que la **ligne à 91,44 cm (36 po)** s'aligne sur le bord de l'**embout A**.
- b2** Faites pivoter l'**attache de fixation** vers le haut jusqu'à ce qu'elle s'enclenche en position fermée.
- b3** Répétez ces étapes pour le côté C.

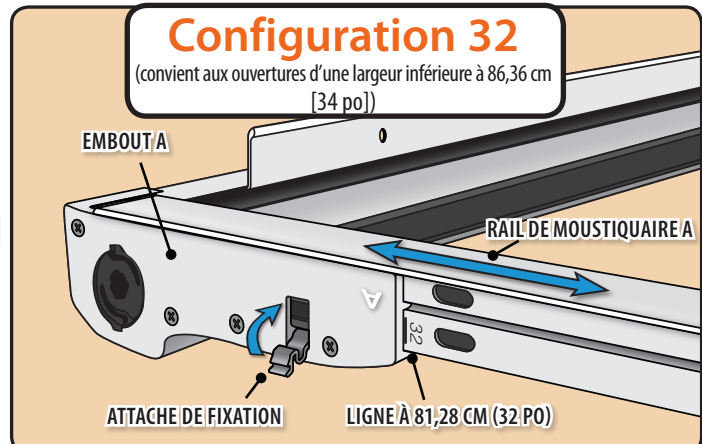

- b1** Si la largeur de l'ouverture est inférieure à 86,36 cm (34 po), ajustez le **rail de moustiquaire A** jusqu'à ce que la **ligne à 81,28 cm (32 po)** s'aligne sur le bord de l'**embout A**.
- b2** Faites pivoter l'**attache de fixation** vers le haut jusqu'à ce qu'elle s'enclenche en position fermée.
- b3** Répétez ces étapes pour le côté C.

3

PLACER ET FIXER L'ASSEMBLAGE DANS L'OUVERTURE

Outils recommandés :



Embout cruciforme n° 2
(fourni)

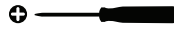

PAQUET DE VIS

N° 8 -
2,54 cm
(1 po)
(Qté, 6)

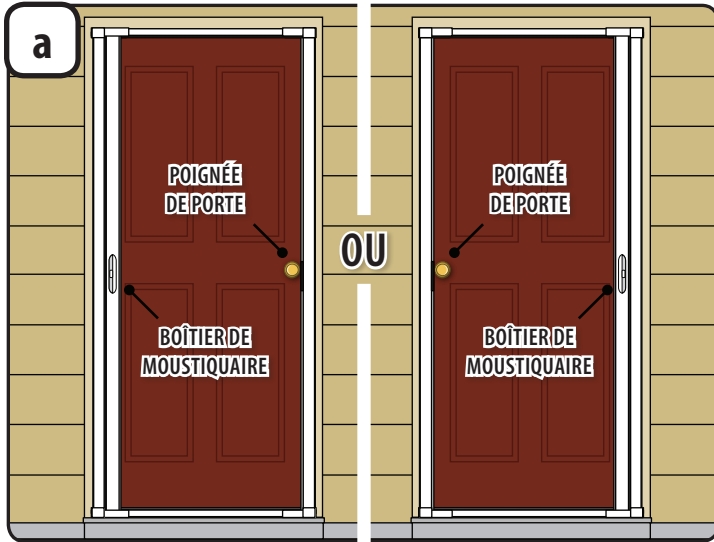

a Avec l'intérieur de la moustiquaire faisant face à l'ouverture de porte, faites pivoter l'assemblage de façon à ce que le **boîtier de moustiquaire** se trouve du côté opposé à la **poignée de porte**.

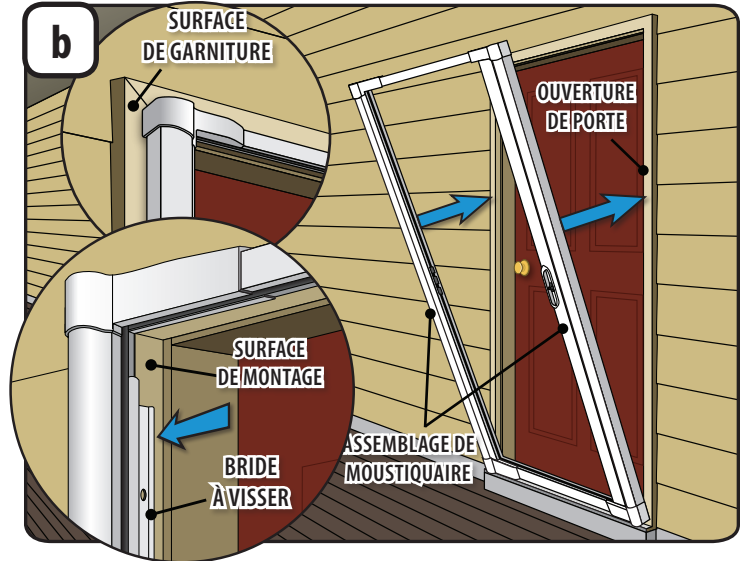

b1 Il se peut que l'assemblage de moustiquaire soit plus étroit que votre ouverture jusqu'à ce que la moustiquaire soit complètement déployée aux étapes suivantes.

b2 Commencez par placer l'**assemblage de moustiquaire** sur la **surface de garniture** extérieure en veillant à ce que les **brides à visser** dépassent dans l'**ouverture de porte**. Posez le bas de votre assemblage de moustiquaire sur le seuil ou bloc de support.

b3 Faites glisser l'assemblage de moustiquaire dans l'ouverture de porte jusqu'à ce que la **bride à visser** du côté **boîtier de loquet** soit serrée contre la **surface de montage**.

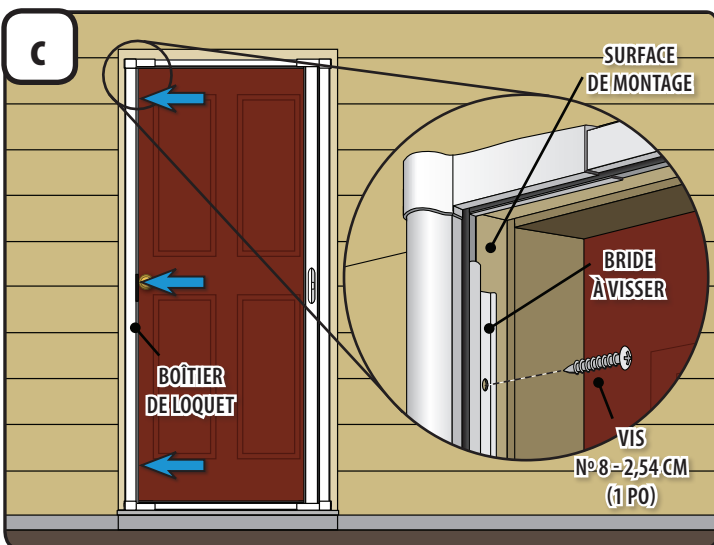

- c1** Vérifiez que la **bride à visser** du côté **boîtier de loquet** est bien serrée contre la **surface de montage**.
- c2** Alignez les trois trous de la **bride à visser** du côté **boîtier de loquet** avec les trois trous existants de la **surface de montage**.
- c3** Utilisez ensuite trois des vis n° 8 - 2,54 cm (1 po) pour fixer le côté **boîtier de loquet** de la moustiquaire à la **surface de montage**. (Faites attention à ne pas trop serrer)

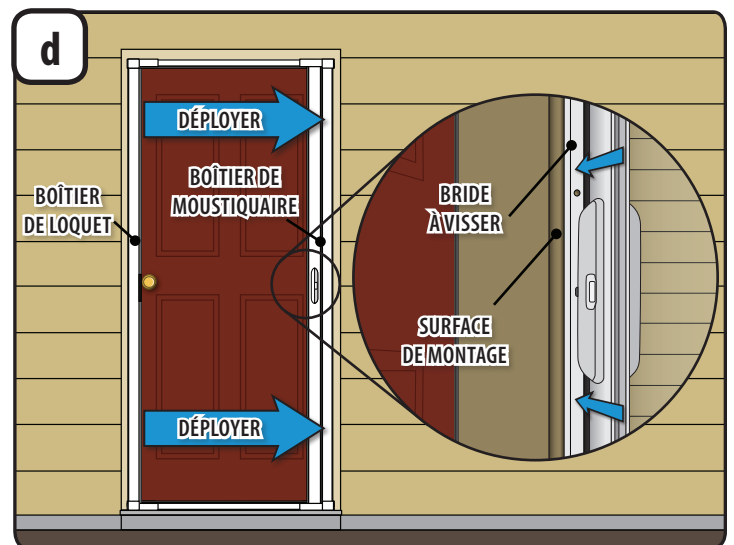

d Déployez la moustiquaire en glissant le côté **boîtier de moustiquaire**, jusqu'à ce que la **bride à visser** soit serrée contre la **surface de montage**.

3 PLACER ET FIXER L'ASSEMBLAGE - (suite)

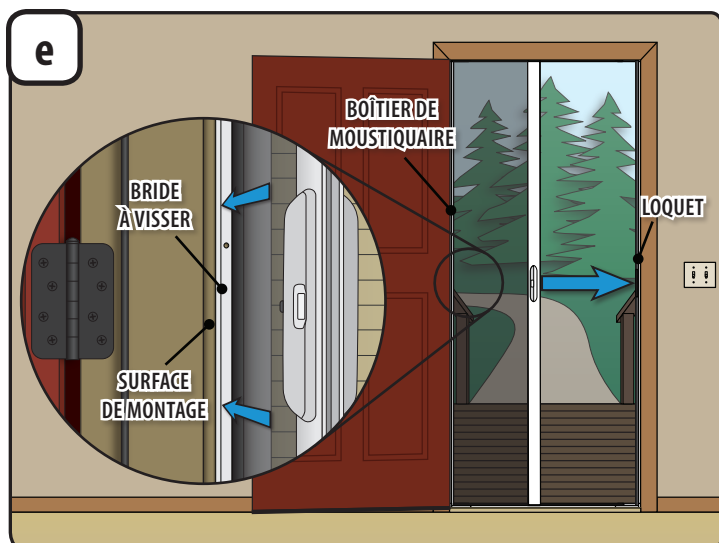

e Depuis l'intérieur de la moustiquaire, tenez la bride à visser du côté boîtier de moustiquaire contre la surface de montage, puis déployez la moustiquaire et fermez au loquet.

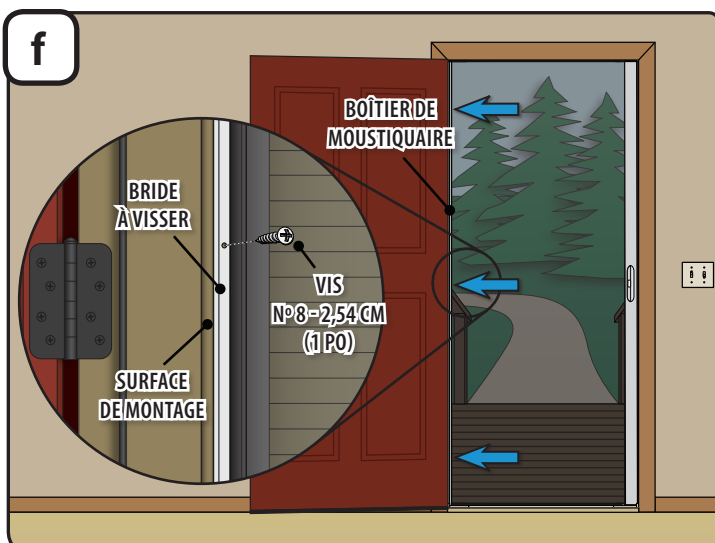

f1 Une fois que la bride à visser du côté boîtier de moustiquaire est bien serrée sur la surface de montage, alignez les trois trous de la bride à visser du côté boîtier de moustiquaire avec les trois trous existants de la surface de montage.

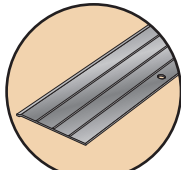

f2 Utilisez les trois vis n° 8 - 2,54 cm (1 po) restantes pour fixer le boîtier de moustiquaire à la surface de montage. (Faites attention à ne pas trop serrer)

4 PLACER ET FIXER L'ADAPTATEUR DE SEUIL



Adaptateur de seuil

Outils recommandés :





Embout cruciforme n° 2 (fourni)

PAQUET DE VIS

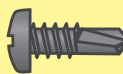
N° 8 - 1,27 cm (1/2 po)
(Qté, 3)

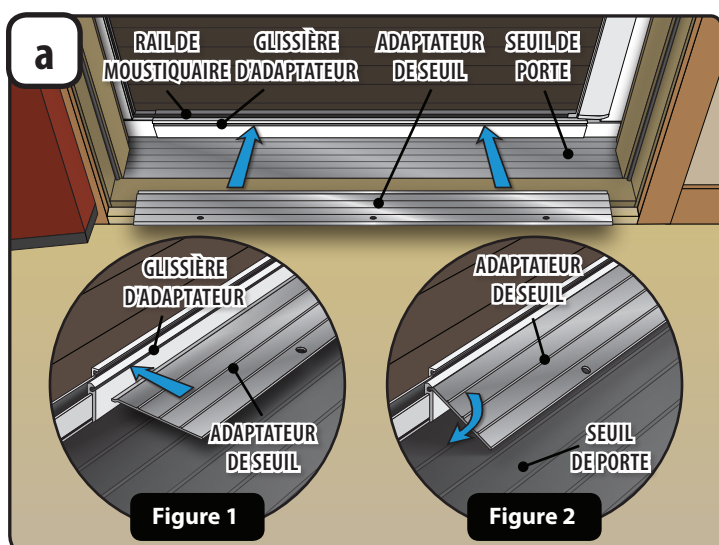



- a1** Nettoyez le seuil de porte avec soin.
- a2** Depuis l'intérieur de la moustiquaire, positionnez l'adaptateur de seuil en plaçant la face texturée vers le haut et les trous de vis vers l'intérieur de la résidence.
- a3** Insérez le bord de l'adaptateur de seuil dans la glissière d'adaptateur située sur le rail de moustiquaire (voir la Figure 1).
- a4** Faites pivoter l'adaptateur de seuil vers le bas jusqu'au seuil de porte pour vous assurer que les trois trous de l'adaptateur de seuil sont alignés sur les trois trous existant de votre seuil de porte. (Voir la Figure 2).

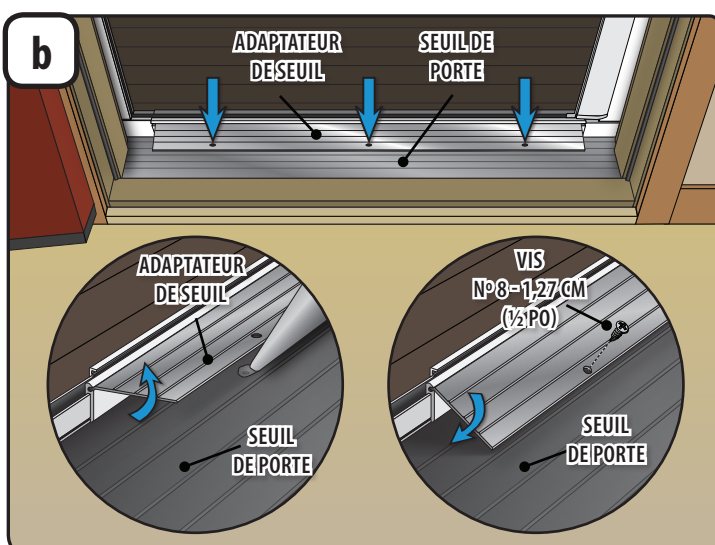

- b1** Soulevez l'adaptateur de seuil et appliquez du mastic dans les trous jusqu'à ce qu'il déborde sur la surface du seuil de porte.
- b2** Faites de nouveau pivoter l'adaptateur de seuil vers le bas jusqu'au seuil de porte et vissez-le au moyen de trois vis autotaraudeuses n° 8 - 1,27 cm (1/2 po). Nettoyez l'excédent de mastic.

ANNEXE – ÉTAPES À SUIVRE POUR UNE OUVERTURE ÉTROITE (si nécessaire)

A

ANNEXE A

Modification d'une ouverture étroite de largeur inférieure à 80,96 cm (31⁷/₈ po).

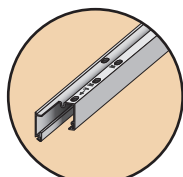

Rails de moustiquaire (A/B)

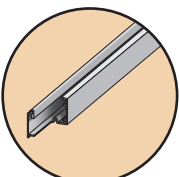

Rails de moustiquaire (C/D)

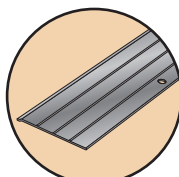

Adaptateur de seuil

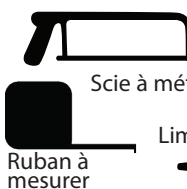

Scie à métaux

Ruban à mesurer

Lime à métaux

Outils recommandés :

Gants de travail



Lunettes de sécurité

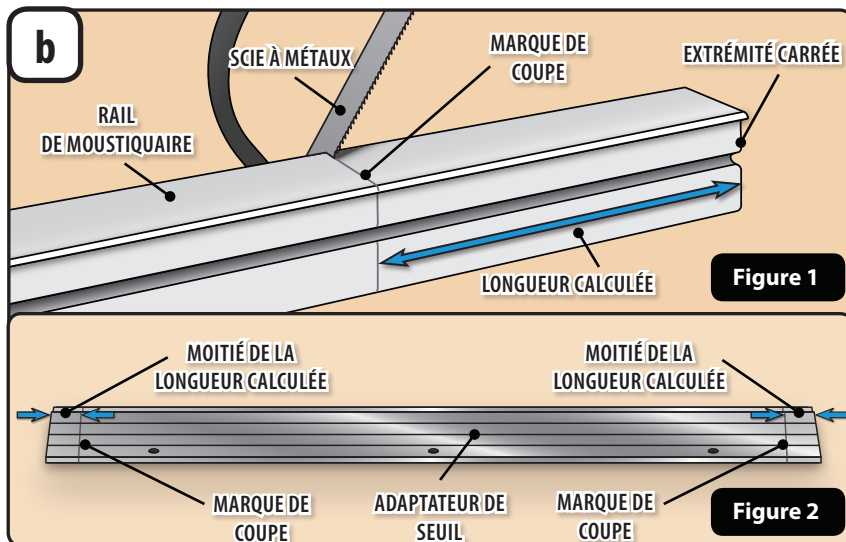
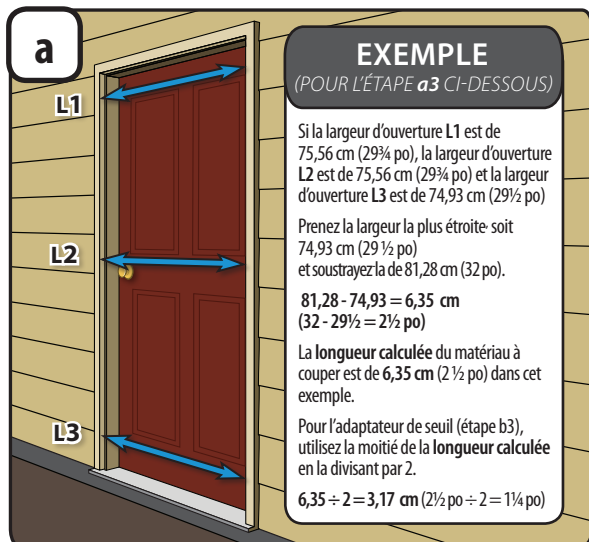

- a1 Pour modifier la moustiquaire afin qu'elle s'adapte à une ouverture étroite, les rails de moustiquaire et l'adaptateur de seuil doivent être raccourcis.
- a2 Mesurez la largeur de l'ouverture de porte en haut (L1), au milieu (L2) et en bas (L3) depuis l'intérieur de la garniture extérieure.
- a3 Calculez la longueur du matériau à couper en prenant la largeur la plus étroite des trois précédentes et en la soustrayant de 81,28 cm (32 po) (voir l'exemple ci-dessus).

- b1 Mesurez depuis l'extrémité carrée du rail de moustiquaire (côté B) et marquez la longueur calculée.
- b2 Au moyen d'une scie à métaux, coupez à l'équerre le rail de moustiquaire à la marque de coupe. Limez les bords tranchants avec une lime à métaux. Répétez ces étapes pour l'autre rail de moustiquaire (côté D) (voir la Figure 1).
- b3 Mesurez depuis chaque extrémité de l'adaptateur de seuil et marquez la moitié de la longueur calculée afin de retirer la même quantité de chaque côté (voir la Figure 2).
- b4 Au moyen d'une scie à métaux, coupez à l'équerre les deux extrémités de l'adaptateur de seuil aux marques de coupe. Limez les bords tranchants avec une lime à métaux. Retournez à l'étape Retrait à la page 2.

LUMINAIRE™
PORTE MOUSTIQUAIRE RÉTRACTABLE

WINDOWS • DOORS
Andersen® 

1 844 813-6664